



Professional **HEAVY DUTY**
GKS 18V-57-2 GX

Robert Bosch Power Tools GmbH
70538 Stuttgart
GERMANY

www.bosch-pt.com

1 609 92A 976 (2026.04) 0 / 21



1 609 92A 976

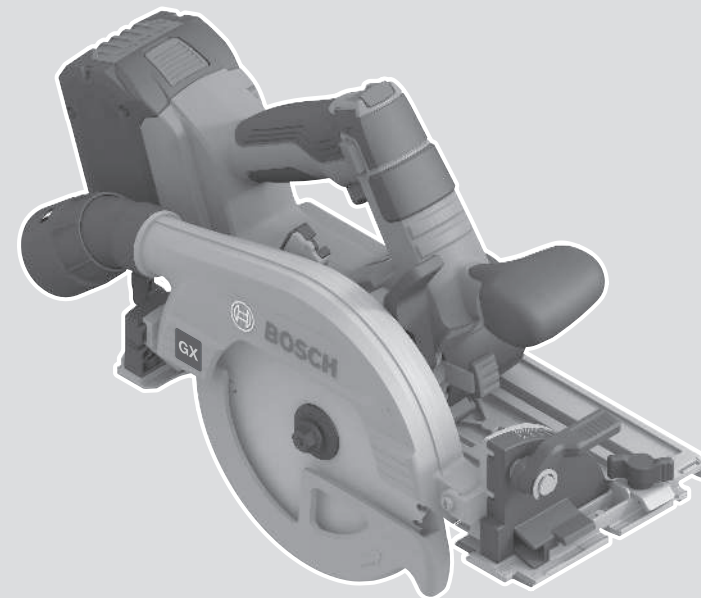

zh 原始使用說明書



繁體中文..... 頁 8





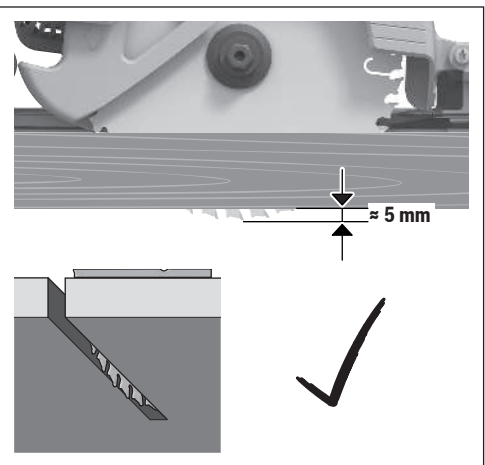
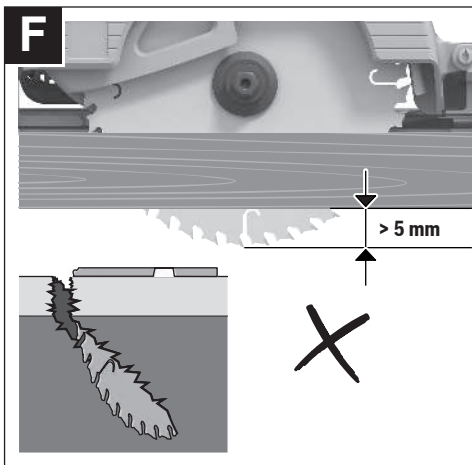
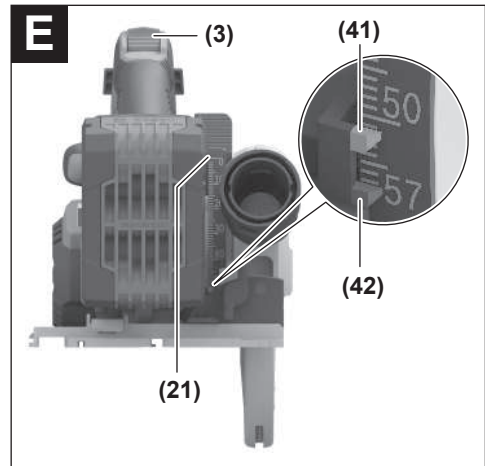
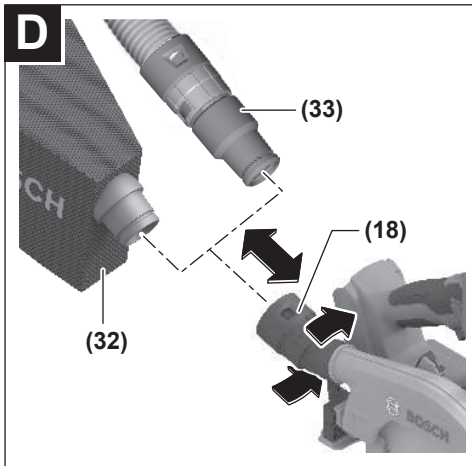
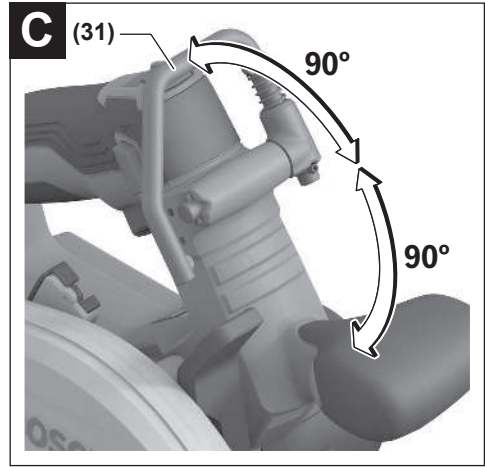
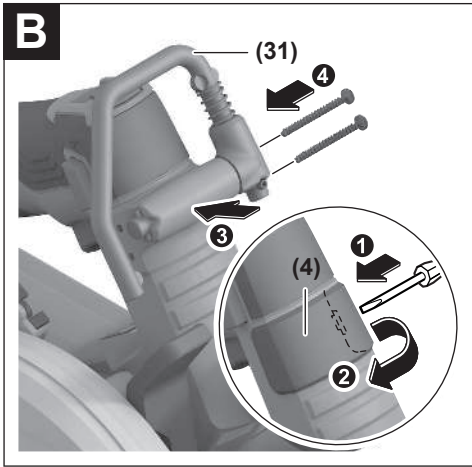

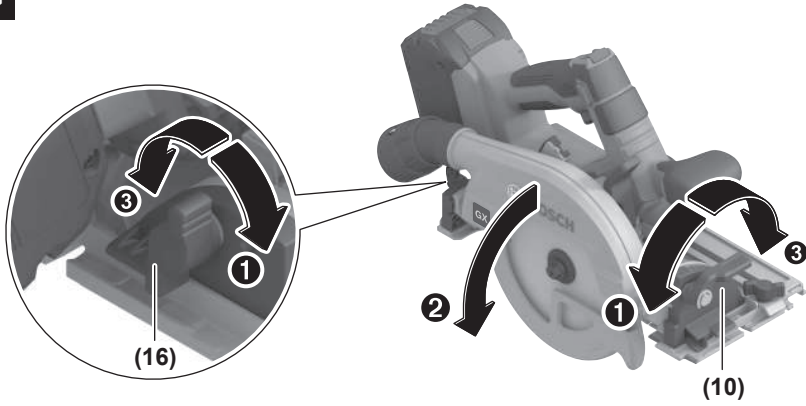
G**H****I****J****K**

L

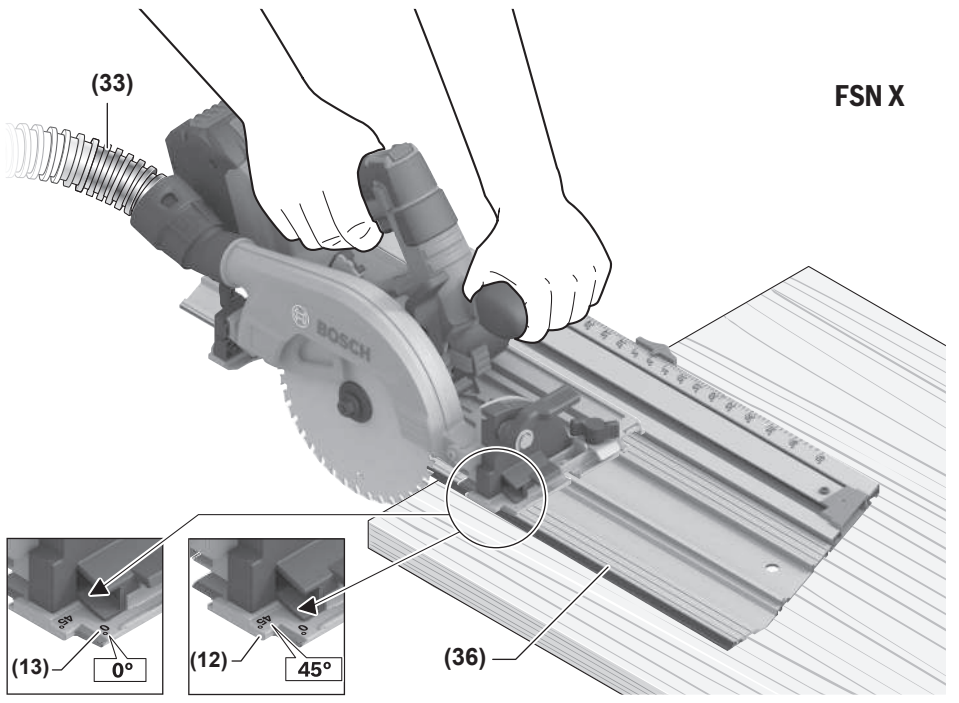
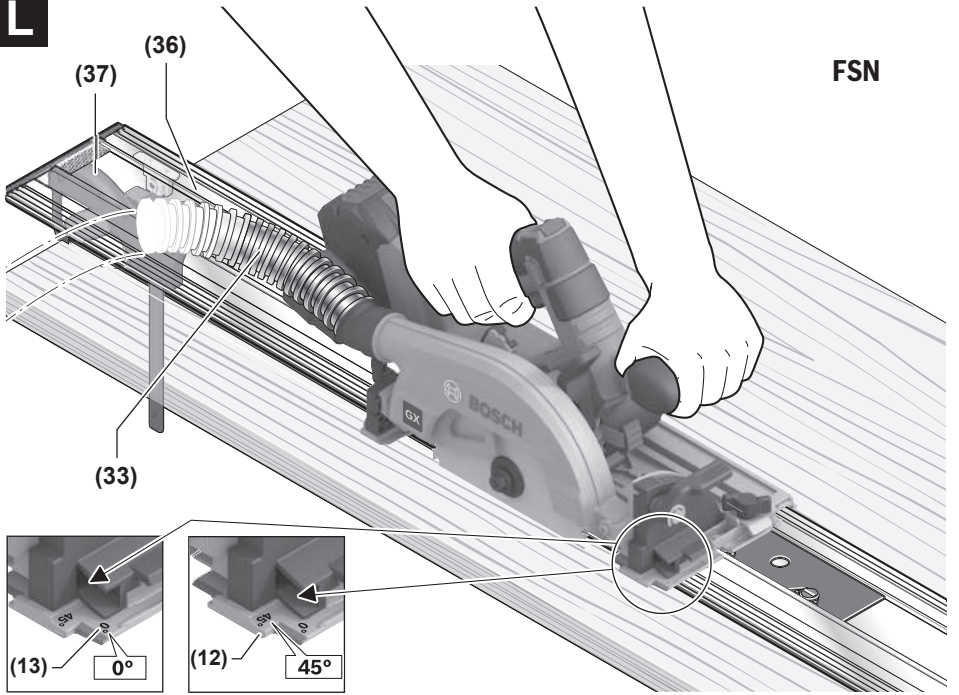

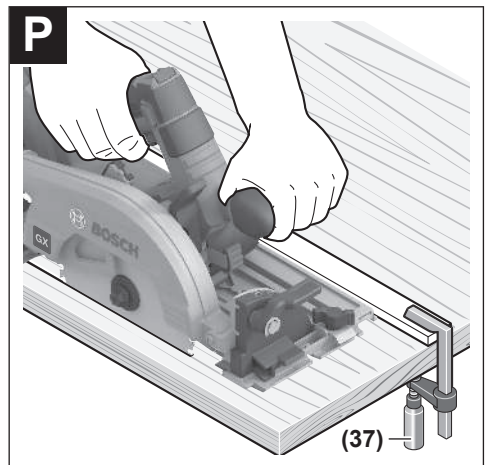
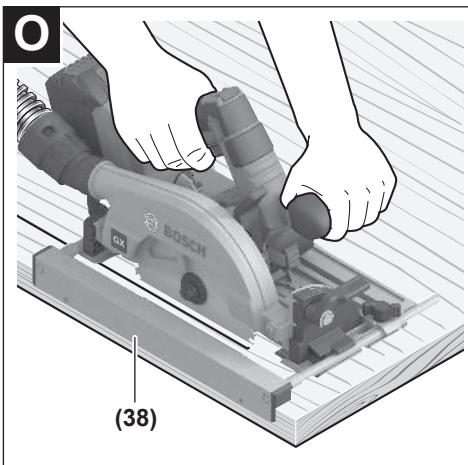
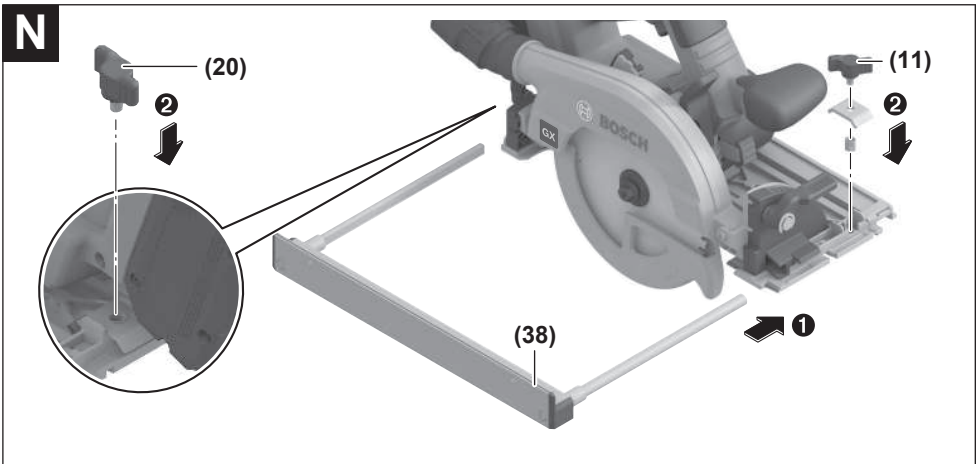
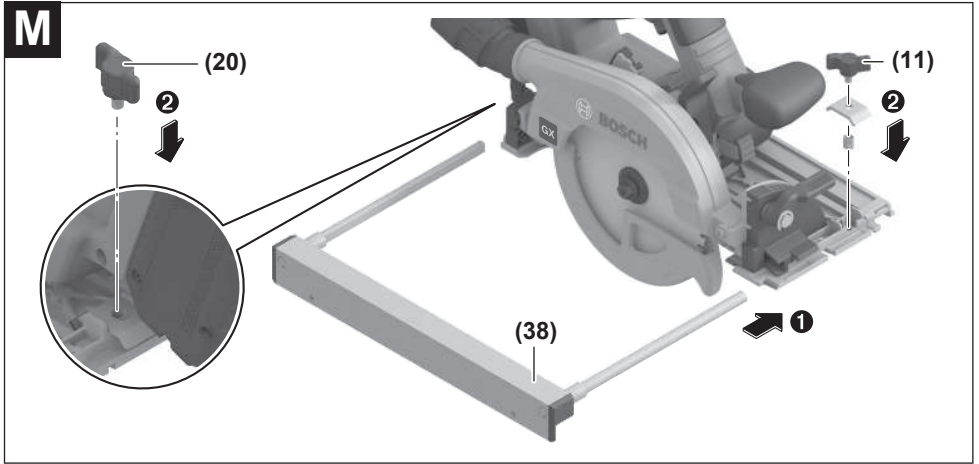

繁體中文

安全注意事項

電動工具一般安全注意事項

警告 請詳讀工作臺及電動工具的所有安全警告與使用說明。若不遵照以下列出的指示，將可能導致電擊、著火和 / 或人員重傷。

保存所有警告和說明書以備查閱。

在所有警告中，「電動工具」此一名詞泛指：以市電驅動的（有線）電動工具或是以電池驅動的（無線）電動工具。

工作場地的安全

- ▶ 保持工作場地清潔和明亮。混亂和黑暗的場地會引發事故。
- ▶ 不要在易爆環境，如有易燃液體、氣體或粉塵的環境下操作電動工具。電動工具產生的火花會點燃粉塵或氣體。
- ▶ 讓兒童和旁觀者離開後操作電動工具。注意力不集中會使您失去對工具的控制。

電氣安全

- ▶ 不得將電動工具暴露在雨中或潮濕環境中。水進入電動工具將增加電擊危險。

人身安全

- ▶ 保持警覺，當操作電動工具時關注所從事的操作並保持清醒。當您感到疲倦，或在有藥物、酒精或治療反應時，不要操作電動工具。在操作電動工具時瞬間的疏忽會導致嚴重人身傷害。
- ▶ 使用個人防護裝置。始終佩戴護目鏡。安全裝置，諸如適當條件下使用防塵面具、防滑安全鞋、安全帽、聽力防護等裝置能減少人身傷害。
- ▶ 防止意外起動。確保開關在連接電源和 / 或電池盒、拿起或搬運工具時處於關閉位置。手指放在已接通電源的開關上或開關處於接通時插入插頭可能會導致危險。
- ▶ 在電動工具接通之前，拿掉所有調節鑰匙或扳手。遺留在電動工具旋轉零件上的扳手或鑰匙會導致人身傷害。
- ▶ 手不要伸展得太長。時刻注意立足點和身體平衡。這樣在意外情況下能很好地控制電動工具。
- ▶ 著裝適當。不要穿寬鬆衣服或佩戴飾品。讓您的衣物及頭髮遠離運動部件。寬鬆衣服、佩飾或長髮可能會捲入運動部件中。
- ▶ 如果提供了與排屑、集塵設備連接用的裝置，要確保他們連接完好且使用得當。使用這些裝置可減少塵屑引起的危險。
- ▶ 切勿因經常使用工具所累積的熟練感而過度自信，輕忽工具的安全守則。任何一個魯莽的舉動都可能瞬間造成人員重傷。

電動工具使用和注意事項

- ▶ 不要濫用電動工具，根據用途使用適當的電動工具。選用適當設計的電動工具會使您工作更有效、更安全。
- ▶ 如果開關不能開啟或關閉工具電源，則不能使用該電動工具。不能用開關來控制的電動工具是危險的且必須進行修理。
- ▶ 在進行任何調整、更換配件或貯存電動工具之前，必須從電源上拔掉插頭並 / 或取出電池盒。這種防護性措施將減少工具意外起動的危險。
- ▶ 將閒置不用的電動工具貯存在兒童所及範圍之外，並且不要讓不熟悉電動工具或對這些說明不瞭解的人操作電動工具。電動工具在未經培訓的用戶手中是危險的。
- ▶ 保養電動工具與配備。檢查運動件是否調整到位或卡住，檢查零件破損情況和影響電動工具運行的其他狀況。如有損壞，電動工具應在使用前修理好。許多事故由維護不良的電動工具引發。
- ▶ 保持切削刀具鋒利和清潔。保養良好的有鋒利切削刃的刀具不易卡住而且容易控制。
- ▶ 按照使用說明書，考慮作業條件和進行的作業來使用電動工具、配件和工具的刀頭等。將電動工具有用於那些與其用途不符的操作可能會導致危險。
- ▶ 把手及握持區應保持乾燥、潔淨，且不得沾染任何油液或油脂。易滑脫的把手及握持區將無法讓您在發生意外狀況時安全地抓緊並控制工具。

電池式工具使用和注意事項

- ▶ 只用製造商規定的充電器充電。將適用於某種電池盒的充電器用到其他電池盒時會發生著火危險。
- ▶ 只有在配有專用電池盒的情況下才使用電動工具。使用其他電池盒會發生損壞和著火危險。
- ▶ 當電池盒不用時，將它遠離其他金屬物體，例如回形針、硬幣、鑰匙、釘子、螺絲或其他小金屬物體，以防一端與另一端連接。電池端部短路會引起燃燒或火災。
- ▶ 在濫用條件下，液體會從電池中濺出；避免接觸。如果意外碰到了，用水沖洗。如果液體碰到了眼睛，還要尋求醫療幫助。從電池中濺出的液體會發生腐蝕或燃燒。
- ▶ 請勿使用已受損或經改裝的電池盒。已受損或經改裝的電池組可能出現無法預期的反應，進而導致著火、爆炸或造成人員受傷。
- ▶ 勿讓電池盒或工具靠近火源或暴露於異常溫度環境中。若是靠近火源或暴露在超過 130 °C 的環境中可能造成爆炸。
- ▶ 請完全遵照所有的充電說明，電池盒或工具的溫度若是超出指示的規定範圍，請勿進行充電。不當充電或是在未規定的溫度範圍內進行充電，皆可能造成電池損壞並面臨更高的著火風險。

檢修

- ▶ 將您的電動工具送交專業維修人員，必須使用同樣的備件進行更換。這樣將確保所維修的電動工具的安全性。

- ▶ **請勿自行檢修受損的電池盒。** 電池組應交由製造商或是獲得授權的服務供應商來進行檢修。

圓鋸機安全注意事項

切割程序

- ▶ **⚠ 危險：雙手需遠離切割區域和刀片。** 請將另一隻手放在輔助把手或馬達外殼上。雙手皆握住電鋸可有效減少手部被刀片割傷的風險。
- ▶ **請勿將手放在工件的下方。** 若放在工件的下方，防護蓋將無法保護您不受刀片的威脅。
- ▶ **將切割深度調整為工件的厚度。** 工件下方應不會出現刀片鋸齒的完整鋸齒。
- ▶ **切割時，切勿用手握住待切割的工件或讓工件跨過腿部。** 將工件固定到穩定的平台。請務必適當地支撐切削工作，盡可能減少身體曝露、刀片卡死或失控。
- ▶ **進行作業時，負責進行切割的配件可能會碰觸到隱藏的配線，請從絕緣握把處拿持電動工具。** 若是觸及「帶電」的電線，可能導致電動工具外殼的金屬部件「帶電」，進而使操作人員遭受電擊。
- ▶ **進行劈鋸時，請使用劈鋸護欄或垂直邊緣護欄。** 這樣可能提升切割精確度並降低刀片卡死的機率。
- ▶ **請務必使用具備正確尺寸和心軸形狀（鑽石或圓形）的刀片。** 不符合鋸片安裝硬體的刀片在運轉時將會偏離中心，進而導致失控。
- ▶ **請勿使用損壞或不正確的刀片墊片或螺栓。** 刀片墊片是針對您的電鋸專門設計，能確保其運作效能與操作安全性。

反彈原因與相關警告

- 反彈是在鋸片卡住、夾住或錯位時瞬間產生的反作用力，可能造成電鋸無法控制，讓工件朝向操作人員彈出；

- 刀片被閉合的切口緊緊卡住或夾住時，刀片即無法順利向前移動，而馬達的反作用力則會使裝置朝向操作人員快速向後彈出；

- 如果在切割中刀片扭曲或錯位，則刀片背面邊緣上的鋸齒可能會鑽進木材表面，而使刀片脫出切口或朝向操作人員反彈。

反彈是不當使用電鋸及 / 或操作程序（條件）不正確所造成的結果。採取以下適當預防措施，則可避免此一情況。

- ▶ **用雙手穩定地握住電鋸上的握把，並放穩雙臂以抵抗反彈的力量。** 讓您的身體位在刀片的兩側位置，但不與刀片對齊。反彈可能導致電鋸向後彈，但如果採取了適當的預防措施，則可由操作人員來控制反彈的力量。
- ▶ **當刀片因任何原因卡死不動或中斷切割時，請鬆開開關，並讓刀片停留在材質中不要移動，直至完全停止轉動。** 切勿試圖移開運作中的電鋸，或在刀片移動時將電鋸向後拉，否則可能會出現反彈狀況。瞭解情況並採取更正措施，以消除刀片卡死的原因。
- ▶ **當在工件中重新啟動鋸片時，請將鋸片居中對齊切口，使鋸齒不會與材質啮合。** 如果鋸片卡死不

動，重新啟動可能會使鋸片向前進或從工件反彈。

- ▶ **支撐控制板以降低刀片卡住及發生反彈的風險。** 大型控制板可能因其本身的重量而下垂。必須在控制板下方兩側、靠近切割線及靠近控制板邊緣加以支撐。
- ▶ **請勿使用已磨鈍或受損的刀片。** 未磨銳或未正確安裝的刀片會產生窄小的切口，造成阻力過大、刀片卡住和反彈。
- ▶ **在進行切割之前，刀片深度和斜角調整鎖定桿必須鎖緊並固定。** 切割時，如果刀片調整鎖定桿移動，可能會導致卡死和反彈。
- ▶ **鋸切現有的牆面或其他盲區時需特別小心。** 穿透的切片可能會切到會造成反彈的物體。

下方防護蓋功能

- ▶ **每次使用之前應檢查下方防護蓋是否正確關閉。** 若下方防護蓋無法自由移動，請勿操作電鋸並立即關閉。切勿將下方防護蓋夾住或固定在開啟位置。如果電鋸意外掉落，下方防護蓋可能會彎曲。利用回縮把手提起下方防護蓋，並確保防護蓋在所有角度和切割深度下皆可自由移動，且不會接觸到刀片或任何其他零件。
- ▶ **檢查下方防護蓋回位彈簧的操作。** 如果防護蓋和彈簧未正常運作，則必須在使用前進行維修。下方防護蓋可能會因損壞的零件、黏膠沉積物或碎片的累積而導致運作緩慢。
- ▶ **下方防護蓋只能在進行特殊切割（如「穿孔切割」和「複合切割」）時手動回縮。** 利用回縮把手升起下方防護蓋，並在刀片進入材質時必須盡快鬆開下方防護蓋。針對所有其他鋸切作業，下方防護蓋將會自動運作。
- ▶ **將電鋸放置在鋸台或地板上之前，請務必以下方防護罩覆蓋刀片。** 未受保護的慣性移動刀片將會導致電鋸向後移動，並切割移動路徑上的物體。注意在鬆開開關後鋸片停止所需要的時間。

其他安全注意事項

- ▶ **切勿徒手抓握出屑口。** 此處有旋轉部件，可能造成您受傷。
- ▶ **作業時，請勿讓電鋸的位置高於頭部。** 否則將無法充份控制電動工具的運作。
- ▶ **使用合適的偵測裝置偵察隱藏的電線，或者向當地的相關單位尋求支援。** 接觸電線可能引起火災並讓操作者觸電。若損壞瓦斯管會引起爆炸。如果水管被刺穿會導致財物損失。
- ▶ **作業期間請用雙手牢牢握緊電動工具並保持穩固。** 使用雙手才能夠更穩定地操作電動工具。
- ▶ **此電動工具請勿採取定位加工。** 它的設計並不是用來搭配鋸台使用。
- ▶ **進行非直角的「盲切」時，請固定此電鋸機的導板，以防發生側向偏移。** 側向偏移可能造成鋸片卡死，而使工具反彈。
- ▶ **固定好工件。** 使用固定裝置或老虎鉗固定工件，會比用手持握工件更牢固。
- ▶ **必須等待電動工具完全靜止後才能將它放下。** 嵌件工具可能卡住而使電動工具失控。

- ▶ 請勿使用高合金快速鋼 (HSS) 材質的鋸片。此類鋸片容易折斷。
- ▶ 請勿鋸切鐵金屬。發燙的加工碎屑可能點燃吸塵裝置。
- ▶ 請佩戴防塵面罩。
- ▶ 如果充電電池損壞了，或者未按照規定使用充電電池，充電電池中會散發出有毒蒸氣。充電電池可能起火或爆炸。工作場所必須保持空氣流通，如果身體有任何不適必須馬上就醫。充電電池發出的蒸氣會刺激呼吸道。
- ▶ 切勿改裝拆開充電電池。可能造成短路。
- ▶ 尖銳物品 (例如釘子或螺絲起子) 或是外力皆有可能造成充電電池損壞。進而導致內部短路而發生電池起火、冒煙、爆炸或過熱等事故。
- ▶ 僅可在製造商的產品中使用充電電池。如此才可提供過載保護。



保護充電電池免受高溫 (例如長期日照)、火焰、污垢、水液和濕氣的侵害。有爆炸及短路之虞。



產品和功率描述



請詳讀所有安全注意事項和指示。如未遵守安全注意事項與指示，可能導致火災、人員遭受電擊及 / 或重傷。

請留意操作說明書中最前面的圖示。

依規定使用機器

本電動工具適合在穩固的底座上，對木材進行縱向和橫向的直線鋸切。

插圖上的機件

機件的編號和電動工具詳解圖上的編號一致。

- (1) 起停開關
- (2) 起停開關的作動安全鎖
- (3) 鋸切深度預設按鈕
- (4) 掛鉤護蓋
- (5) 輔助手柄
- (6) 主軸鎖止按鈕
- (7) 工作燈
- (8) 底座
- (9) 斜鋸角刻度尺
- (10) 斜鋸角預設緊固扳桿
- (11) 平行擋塊的蝶翼螺栓 (前)
- (12) 45° 鋸切標記
- (13) 0° 鋸切標記
- (14) 活動防護罩調整扳桿
- (15) 活動防護罩
- (16) 斜鋸角預設蝶翼螺栓
- (17) 防護罩
- (18) 出屑口

- (19) 充電電池^{a)}
 - (20) 平行擋塊的蝶翼螺栓 (後)
 - (21) 鋸深刻度尺
 - (22) 使用者介面
 - (23) 把手 (絕緣握柄)
 - (24) 充電電池解鎖按鈕^{a)}
 - (25) 電鋸主軸
 - (26) 配接法蘭
 - (27) 圓鋸片^{a)}
 - (28) 緊固法蘭
 - (29) 具有墊片的夾緊螺栓
 - (30) 內六角扳手
 - (31) 掛鉤^{a)}
 - (32) 集塵 / 集屑盒^{a)}
 - (33) 吸塵管^{a)}
 - (34) Bosch 及 Mafell 導軌系統專用凹槽
 - (35) Festool 及 Makita 導軌系統專用凹槽
 - (36) 導軌^{a)}
 - (37) 一對活動夾鉗^{a)}
 - (38) 平行擋塊
 - (39) 斜鋸角刻度標示
 - (40) 用於調整斜鋸角刻度標示的螺絲
 - (41) 鋸深刻度尺上的白色刻度標示，用於帶有導軌的鋸切工作
 - (42) 鋸深刻度尺上的紅色刻度標示，用於無導軌的鋸切工作
 - (43) Stop Control 開/關指示器 (使用者介面)
 - (44) Stop Control 開/關按鈕 (使用者介面)
 - (45) 電動工具狀態指示器 (使用者介面)
 - (46) 轉速預設按鈕 (使用者介面)
 - (47) 轉速檔位 / 模式指示器 (使用者介面)
 - (48) 溫度指示器 (使用者介面)
 - (49) 充電電池的電量指示器 (使用者介面)
 - (50) ECO 模式指示器 (使用者介面)
- a) 所述之配件並不包含在基本的供貨範圍中。

技術性數據

手提圓鋸機	GKS 18V-57-2 GX	
產品機號		3 601 FC1 0..
額定電壓	V ^{max}	18
額定空載轉速 ^{A)}	次 / 分	5000
最大鋸切深度		
- 斜鋸角為 0° 時	mm	57
- 斜鋸角為 45° 時	mm	42
主軸鎖		●
底座尺寸	mm	164 x 305
鋸片直徑	mm	165

手提圓鋸機		GKS 18V-57-2 GX
鋸片主體的最大厚度	mm	1.8
鋸片主體的最小厚度	mm	0.9
接頭孔徑	mm	20
重量 ^{B)}	kg	3.4
充電狀態下的建議環境溫度	°C	0 ... +35
操作狀態下的容許環境溫度 ^{C)} 以及存放狀態下	°C	-20 ... +50
相容的充電電池		GBA18V... GBA 18V... ProCORE18V... EXPERT18V... EXBA18V... CORE18V...
為確保最大效能而建議使用的充電電池		GBA 18V... ≥ 2.0 Ah ProCORE18V... ≥ 4.0 Ah EXPERT18V...
建議使用的充電器		GAL18... GAL 18... GAL 36... GAL12V/18... GAL 12V/18... GAX 18... EXAL18...

A) 於 20–25 °C 配備充電電池 **GBA 18V 5.5Ah** 時測得。

B) 不含充電電池 (您可在 www.bosch-professional.com 找到充電電池重量)

C) 溫度 <0 °C 時, 性能受限
數值可能因產品而異, 並受使用條件以及環境條件影響。進一步資訊請見 www.bosch-professional.com/wac。

充電電池

Bosch 亦販售不含充電電池的充電式電動工具。可以從外包裝看出電動工具的供貨範圍是否包括電池。

為充電電池進行充電

▶ 只能選用技術性數據裡所列出的充電器。僅有這些充電器適用於電動工具所使用的鋰離子充電電池。

提示: 由於國際運輸規定, 出貨時鋰離子充電電池已部分充電。初次使用電動工具之前, 請先將充電電池充飽電以確保充電電池蓄滿電力。

安裝充電電池

將已充飽電的充電電池推至充電電池固定座內, 直到卡緊。



取出充電電池

若要取出充電電池, 請按解鎖鈕, 然後將充電電池抽出。不可以強行拉出充電電池。

本充電電池具備了雙重鎖定功能, 即使不小心按壓了充電電池解鎖按鈕, 充電電池也不會從機器中掉落出來。固定彈簧會把充電電池夾緊在機器中。

充電電池的電量指示器

提示: 並非所有的充電電池類型都有電量指示器。充電電池的電量指示器透過綠色 LED 燈告知充電電池的目前電量。基於安全顧慮, 務必在電動工具完全靜止時才能檢查充電電池的電量。

按一下電量指示器按鈕  或 , 即可顯示目前的電量。即使已取出充電電池, 此項功能仍可正常運作。

按壓電量顯示按鈕後, LED 燈若未亮起, 即表示充電電池故障, 必須予以更換。

充電電池目前的電量也會顯示在使用者介面 (參見「顯示目前狀態」, 頁 14)。

充電電池型號 GBA 18V... | GBA18V...



LED	容量
3 顆綠燈持續亮起	60–100 %
2 顆綠燈持續亮起	30–60 %
1 顆綠燈持續亮起	5–30 %
1 顆綠燈呈閃爍狀態	0–5 %

充電電池型號 ProCORE18V... | EXPERT18V... | EXBA18V... | CORE18V...



LED	容量
5 顆綠燈持續亮起	80–100 %
4 顆綠燈持續亮起	60–80 %
3 顆綠燈持續亮起	40–60 %
2 顆綠燈持續亮起	20–40 %
1 顆綠燈持續亮起	5–20 %
1 顆綠燈呈閃爍狀態	0–5 %

電池缺陷風險檢測

EXPERT18V... | EXBA18V...

電池電量指示器的 LED 燈除了顯示電池的充電狀態外, 還可顯示電池缺陷的風險。

要啟用此功能, 請按住電量指示器按鈕  3 秒鐘。電池電量指示器上的跑動燈號會顯示電池的分析結果。結果會顯示在電池電量指示器上。



1 個 LED 燈: 電池有很高的缺陷風險。效能和運作時間可能已經降低。建議更換電池。



5 個 LED 燈: 充電電池狀況良好, 故障風險低。

請注意：電池缺陷風險評估分為兩個階段，並提供簡化的狀況評估。電池會被評估為狀況良好或缺陷風險增加。不會顯示電池狀況的百分比。

如何正確地使用充電電池

妥善保護充電電池，避免濕氣和水分滲入。

充電電池必須儲存在 -20 °C 至 50 °C 的環境中。夏天不可以把充電電池擱置在汽車中。

偶爾用柔軟、乾淨且乾燥的毛刷清潔充電電池的通氣孔。

充電後如果充電電池的使用時間明顯縮短，代表充電電池已經損壞，必須更換新的充電電池。

請您遵照廢棄物處理相關指示。

安裝

▶ 所使用的鋸片的最高許可轉速必須高于電動工具的無負載轉速。

安裝 / 更換圓鋸片

▶ 在電動工具上進行任何作業之前（例如維修，更換工具等等），請將機器中的電池取出。若是小心觸動起停開關，可能造成人員受傷。

▶ 安裝鋸片時務必戴上防護手套。手如果接觸鋸片可能被割傷。

▶ 不得使用砂輪片作為切割工具。

▶ 所使用的鋸片必須符合本操作說明書中以及電動工具上所載述之特性參數。

選擇鋸片

本手冊最後面另外刊錄了鋸片一覽表。

拆卸鋸片（請參考圖 A）

更換刀具時最好以馬達機體朝下的方式豎起電動工具。

– 按壓主軸鎖止鍵 (6) 不要放開。

▶ 待電鋸主軸完全靜止後，才可以使用主軸鎖止鍵 (6)。否則可能造成電動工具損壞。

– 使用內六角扳手 (30) 將夾緊螺栓 (29) 沿旋轉方向 Ⓧ 鬆開。

– 將活動防護罩 (15) 往後翻，並讓她保持在這個位置上。

– 取下電鋸主軸 (25) 上的緊固法蘭 (28) 和鋸片 (27)。

安裝鋸片（請參考圖 A）

更換刀具時最好以馬達機體正面朝下的方式豎起電動工具。

– 請清潔鋸片 (27) 以及所有即將裝上的緊固件。

– 將活動防護罩 (15) 往後翻，並讓她保持在這個位置上。

– 將鋸片 (27) 裝到配接法蘭 (26) 上。鋸齒的鋸切方向（即鋸片上的箭頭方向）必須與活動防護罩 (15) 上的旋轉方向指示箭頭一致。

– 裝上緊固法蘭 (28)，並沿旋轉方向 Ⓧ 旋入夾緊螺栓 (29)。請注意：配接法蘭 (26) 和緊固法蘭 (28) 的安裝位置必須正確。

– 按壓主軸鎖止按鈕 (6) 不要放開。

– 使用內六角扳手 (30) 將夾緊螺栓 (29) 沿旋轉方向 Ⓧ 旋緊。旋緊扭力應為 6–9 Nm，即徒手再多轉緊 ¼ 圈。

安裝掛鉤（請參考圖 B-C）

請用螺絲起子將凹槽側邊的護蓋 (4) 撬起。請安裝掛鉤 (31) 並用兩個螺絲將其固定。請以 1.8 – 2 Nm 將螺絲旋緊。掛鉤 (31) 是可轉動的。

吸鋸塵 / 吸鋸屑

避免在未採取減塵措施的情況下進行工作。

適合的吸塵裝置或集塵盒 / 袋可減少危害健康的粉塵污染。工作場所要保持空氣流通。原則上，請使用適合的呼吸防護裝置。使用集塵盒時，請適時將其清空並定期清潔濾芯，以確保最佳吸塵效果。使用吸塵器時，請遵循下述要求。請留意並遵守貴國與加工物料有關的法規。

▶ 避免讓工作場所堆積過多的塵垢。塵埃容易被點燃。

對吸塵器之要求

建議軟管額定直徑	mm	35
所需負壓 ^{A)}	mbar hPa	≥ 230 ≥ 230
所需流量 ^{A)}	l/s m³/h	≥ 36 ≥ 129.6
建議過濾效率		粉塵等級 M ^{B)}

A) 電動工具的吸塵器連接頭功率值

B) 符合 IEC/EN 60335-2-69

請遵循吸塵器說明書。如果吸塵力下降，請停止工作並排除原因。

出屑口（請參考圖 D）

出屑口 (18) 可任意旋轉。

出屑口 (18) 可連接直徑 35 mm 的吸塵管或集塵 / 集屑盒 (32)。

必須定期清潔出屑口 (18)，以確保最佳吸塵效果。

機器本身的吸塵裝備（請參考圖 D）

將集塵/集屑盒 (32) 牢固地插入出屑口 (18)。

請及時清空集塵/集屑盒 (32)，以維持效率。

要清空集塵/集屑盒 (32)，請將其從出屑口拔出 (18)。

在裝回前，請清潔集塵/集屑盒 (32) 的連接接頭。

外接其他的吸塵裝置

將吸塵管 (33) 與吸塵器連接起來（配件）。本手冊於結尾處另外刊錄了連接不同類型吸塵器的操作概覽。

根據工件材質選擇合適的吸塵器。

吸集可能危害健康、可能致癌或乾燥的廢塵時，務必使用特殊吸塵器。

操作

- ▶ 在電動工具上進行任何作業之前（例如維修，更換工具等等），請將機器中的電池取出。若是不小心觸動起停開關，可能造成人員受傷。

操作模式

調整鋸切深度（請參考圖 E-F）

- ▶ 請配合工件厚度來調整鋸切深度。不可以讓鋸齒完全突出於工件之外。

您可利用鋸切深度預設按鈕 (3) 調整鋸切深度。鋸切深度較小時，請您將電鋸抽離底座 (8)；鋸切深度較大時，請將電鋸往底座 (8) 方向推入。參考鋸深刻度尺 (21) 調整至所需尺寸。

提示： 帶有導軌的鋸切工作，使用鋸深刻度尺 (21) 上的白色刻度標示 (41)；無導軌的鋸切工作，使用鋸深刻度尺上的紅色刻度標示 (42)。

調整斜鋸角（請參考圖 G）

擱放電動工具時，最好以防護罩 (17) 正面朝下之方式放置。

鬆開用於斜鋸角預設的緊固扳桿 (10) 以及蝶翼螺栓 (16)。側向翻轉電鋸。參考刻度尺 (9) 調整至所需尺寸。重新旋緊調整扳桿 (10) 和蝶翼螺栓 (16)。若要將電鋸移到原位，鬆開用於斜鋸角預設的緊固扳桿 (10) 以及蝶翼螺栓 (16)。將電鋸移至 0° 位置，重新拉緊緊固扳桿和蝶翼螺栓，但不要對電鋸施加任何壓力。

提示： 進行斜切時，實際的鋸切深度會比鋸深刻度尺 (21) 上顯示的數值還要小。

切割標記

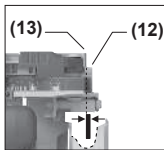

0° 切割標記 (13) 代表的是：進行直角鋸切時鋸片的所在位置。
45° 切割標記 (12) 代表的是：進行 45° 鋸切時鋸片的所在位置。

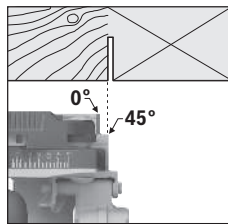
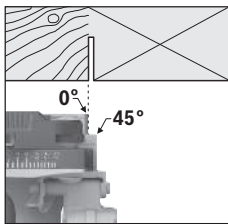

如圖所示，使用切割標記的左邊緣進行切割。在這種情況下，廢料位於右側。最好先進行試鋸。

操作機器

啟動 / 關閉

- ▶ 請確定您不用放開把手，就能操作起停開關。

若要讓電動工具運轉，請先按下作動安全鎖 (2) 接著再按住起停開關 (1) 不要放開。

放開起停開關 (1)，即可讓電動工具停止運轉。

提示： 基於安全考量，無法鎖定起停開關 (1) 的位置，所以操作機器時必須持續按住此開關。

開啟工作燈

輕按起停開關 (1) 或完全按下時，照明燈 (7) 隨即亮起，可照亮光線不足的工作區域。

制止慣性轉動功能

內建的制止慣性轉動功能可減少電動工具關閉後鋸片繼續運轉的時間。

使用者介面（請參考圖 H）

使用者介面 (22) 用於轉速設定、啟用 Stop Control 安全功能及顯示電動工具的狀態。

Stop Control

當 Stop Control 功能啟用時，即使仍按著起停開關 (1)，只要鋸切完成（即鋸片一離開工件），電動工具即自動停止。Stop Control 功能預設為關閉。若要啟動功能，按下使用者介面 (22) 上的按鈕 (44)。

注意： 在低轉速、低進刀速度或材料厚度較低的情況下鋸切時，可能無法啟動此功能。

反彈斷電功能



電動工具驟然反彈時（例如卡死在切口內），將中斷饋送至馬達的供電。工作燈 (7) 會閃爍白色，狀態指示器 (45) 會閃爍紅色。

若想要讓工具機重新運轉，請將起停開關 (1) 移至關閉位置，然後再重新啟動電動工具。

ECO 模式

電動工具若以省電的 ECO 模式運作，充電電池可使用的時間可增加 10 %。

ECO 模式啟用時，轉速檔位 / 模式指示器 (47) 中將出現 E 符號。此外，ECO 模式指示器 (50) 也會同時亮起。

轉速設定

機上預設了 3 種轉速檔位以及 ECO 模式。

下表顯示轉速檔位和對應的轉速。

轉速檔位	轉速 [min ⁻¹]
1	2500
2	3750
3	5000
ECO	3000 ^{A)}

A) ± 25 %

利用轉速預設按鈕 (46) 即使是在工具運作期間，亦可按照需求設定轉速。

顯示目前狀態

充電電池的電量指示器 (使用者介面) (49)	代表意義 / 原因	解決辦法
綠色	為充電電池進行充電	-
黃色	充電電池的電量即將用盡	儘快更換充電電池或為其充電
紅色	充電電池的電量耗盡	更換充電電池或為其充電
溫度指示器 (48)	代表意義 / 原因	解決辦法
黃色	已達到臨界溫度 (馬達、電子部件、充電電池)	讓電動工具空轉並降溫冷卻
紅色	電動工具過熱並隨即關機	讓電動工具降溫冷卻
電動工具狀態指示器 (45)	代表意義 / 原因	解決辦法
綠色	正常狀態	-
黃色	已達到臨界溫度或充電電池的電量即將用盡	讓電動工具空轉並降溫冷卻，或是儘快更換充電電池 / 為其充電
紅色	電動工具過熱或充電電池的電量耗盡	讓電動工具降溫冷卻，或是更換充電電池 / 為其充電
紅色閃爍	已觸發反彈斷電功能	將電動工具關閉然後重新開啟，必要時請取下充電電池再重新裝入。

作業注意事項

► 在電動工具上進行任何作業之前 (例如維修、更換工具等等)，請將機器中的電池取出。若是不小心觸動起停開關，可能造成人員受傷。

根據您所使用的鋸片，切口寬度各有差異。

妥善保護鋸片，避免遭受衝撞和敲擊。

所以操作機器時必須施力均勻，並朝著切割方向輕輕推動工具，以獲得良好的切割品質。操作機器時如果推力過猛會縮短鋸片的使用壽命，並且造成電動工具損壞。

始終以恆定的進料速度工作，並確保鋸片的轉速保持恆定。為了避免鋸齒過熱，請避免增加進給速度 (例如在加工潮濕木材、經過壓力處理的木材或木節時) 以及相關的速度降低。

鋸切功率和鋸切效果，基本上是由鋸片的狀況和鋸片上鋸齒的形狀決定。因此只能使用銳利且適用於工件材質的鋸片。

開始或繼續鋸切過程時，將鋸片置於鋸縫中心，並確保鋸齒不會卡在工件中。這可防止反彈或鋸片移出工件。

鋸切木材

根據木材的種類、木材的品質以及鋸切的方向 (順著木紋鋸切或與木紋交叉鋸切) 選擇合適的鋸片。順著木紋鋸切紅杉時會產生長的螺旋形木屑。樺木及橡木的鋸屑對人體健康極為有害，因此加工時請務必搭配吸塵裝置一起使用。

使用導軌 (請參考圖 J)

整合在底座 (8) 上的窄槽 (34) 可用於配件頁面上所示的導軌。

使用導軌進行鋸切 (請參考圖 K-L)

您可利用導軌 (36) 鋸切直線。

導軌上的唇形橡膠密封條可當作防毛邊壓板，防止鋸切木質材料時表面被扯裂。鋸片的齒必須與唇形橡膠密封條直接接觸。

在第一次使用導軌 (36) 進行鋸切之前，必須根據所使用的圓鋸調整唇形橡膠密封條。為此，請將整個導軌 (36) 長度放置在工件上。設定約 9 mm 的切割深度和直角斜鋸角。啟動圓鋸機，順著鋸線施力均勻地輕推。

凹槽 (34) 適合用於 Bosch 及 Mafell 導軌系統。

凹槽 (35) 適合用於 Festool 及 Makita 導軌系統。

活動夾鉗 (37) 可插入導軌的凹槽 (36) 中。

使用平行擋塊進行鋸切 (請參考圖 MO)

平行擋塊 (38) 可讓您沿著工件邊緣精準鋸切，或鋸切出寬度相同的長條狀。

將平行擋塊的導桿 (38) 推入底座的導軌 (8) 中。如圖所示裝上兩側的蝶翼螺絲 (11)，但先不要鎖緊蝶翼螺絲 (11)。

將所需的鋸切寬度設定為相對應切割標記 (13) 或 (12) 處的刻度值，切割標記。鎖緊蝶翼螺絲 (11)。

提示：若要擴大底座 (8)，請將平行擋塊 (38) 旋轉 180° 安裝 (請參考圖 N)。

使用輔助擋塊進行鋸切 (請參考圖 P)

加工大型工件或鋸切直邊時，可以用弓形夾鉗把木板或木條固定在工件上充當輔助擋塊，接著再沿著輔助擋塊移動圓鋸機底座。

掛鉤 (請參考圖 C)

使用掛鉤 (31) 即可把電動工具掛在例如梯子上。若果要這樣做，請將掛鉤 (31) 翻折至所需位置。

► 電動工具懸掛時請注意：為避免不慎碰觸，鋸片應做好防護措施。人員有受傷之虞。

使用電動工具時，請您將掛鉤 (31) 收折起來。

調整斜鋸角的刻度標示 (請參考圖 1)

在頻繁使用或長時間使用電動工具後，可能需要調整斜鋸角的刻度標示 (39)。為此，請將螺絲 (40) 旋入或旋出，直到鋸片與底座 (8) 呈 90° 角。使用螺絲 (40) 將紅色刻度標示 (39) 與刻度 (9) 上的零點對齊。

維修和服務

維修和清潔

- ▶ 在電動工具上進行任何作業之前 (例如維修，更換工具等等)，請將機器中的電池取出。若是不小心觸動起停開關，可能造成人員受傷。
- ▶ 電動工具和通風口都必須保持清潔，這樣才能夠提高工作品質和安全性。

活動防護罩必須能夠無阻礙地擺動，並且要能夠自動閉合。所以活動防護罩的四周必須隨時保持清潔。請用軟刷清除粉塵與鋸屑。

鋸片如果沒有保護塗層，可以在鋸片上塗抹一層薄的無酸潤滑油以預防鋸片生鏽。使用機器之前必須清除油層，否則會在木材上留下污斑。

鋸片如果黏上了殘餘的樹脂和膠水，將影響鋸切效果。因此使用機器後必須馬上清潔鋸片。

顧客服務處和顧客諮詢中心

台灣進口商

電話: (02) 7734 2588

製造商地址:

Robert Bosch Power Tools GmbH

羅伯特· 博世電動工具有限公司

70538 Stuttgart / GERMANY

70538 斯圖加特/ 德國

我們的服務地址和保固條件連結可在最後一頁找到。

當您需要諮詢或訂購備用零件時，請務必提供本產品型號銘牌上 10 位數的產品機號。

廢棄物處理

必須以符合環保的方式，將損壞的電動工具、充電電池、配件和包裝材料進行回收再利用。



不可以把電動工具和充電電池 / 拋棄式電池丟入一般家庭垃圾中!

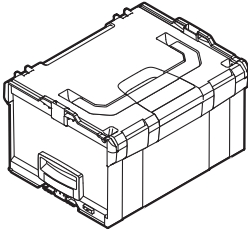

1 600 A01 2G2
(L-BOXX 238)

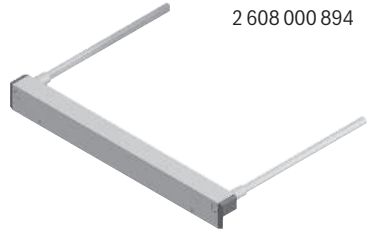

2 608 000 894

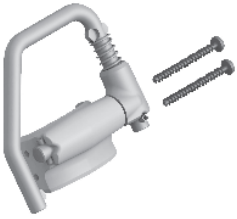

2 608 000 816



1 600 A00 1F8



2 608 000 696

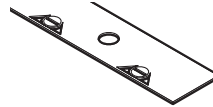

1 600 Z00 009

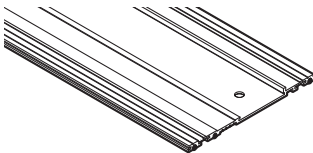

FSN

- 1 600 Z00 005 (800 mm)
- 1 600 Z00 006 (1100 mm)
- 1 600 Z00 00F (1400 mm)
- 1 600 Z00 007 (1600 mm)
- 1 600 Z00 008 (2100 mm)
- 1 600 Z00 00A (3100 mm)

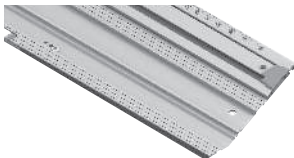

FSN X

- 1 600 A02 V3R (FSN 300 X)
- 1 600 A02 V3S (FSN 440 X)
- 1 600 A02 V3T (FSN 740 X)

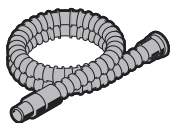

Ø 28 mm:
2 608 000 772 (3.2 m)



GAS 18V-12 MC

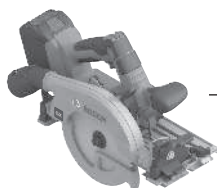

Ø 28 mm:
2 608 000 885 (4 m)



GAS 12-40 MA

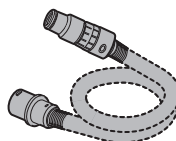

Ø 22 mm:
2 608 000 567 (5 m)
Ø 35 mm:
2 608 000 565 (5 m)



GAS 35 M AFC



GAS 55 M AFC



Ø 22 mm:
2 608 000 568 (5 m)
Ø 35 mm:
2 608 000 566 (5 m)



Expert ◆ ◆ ◆ ◆



expert ^{10T} Wood

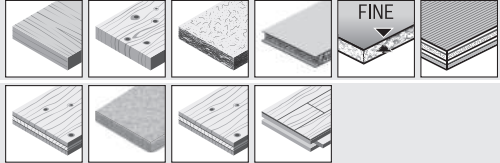

expert ^{10T} LaminatedPanel



expert ^{10T} FiberCement

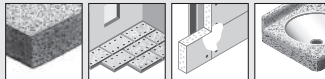

Standard ◆ ◆ ◆



standard ^{10T} Wood

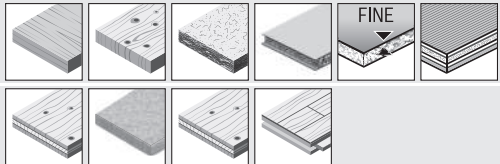

Legal Information and Licenses

1 - Open Source Components

1.1 - Infineon TLE Library, 1.2.4

BSD 3-Clause

Copyright © 2015, Infineon Technologies AG

All rights reserved.

Redistribution and use in source and binary forms, with or without modification, are permitted provided that the following conditions are met:

- Redistributions of source code must retain the above copyright notice, this list of conditions and the following disclaimer.
- Redistributions in binary form must reproduce the above copyright notice, this list of conditions and the following disclaimer in the documentation and/or other materials provided with the distribution.
- Neither the name of the copyright holders nor the names of its contributors may be used to endorse or promote products derived from this software without specific prior written permission.

THIS SOFTWARE IS PROVIDED BY THE COPYRIGHT HOLDERS AND CONTRIBUTORS "AS IS" AND ANY EXPRESS OR IMPLIED WARRANTIES, INCLUDING, BUT NOT LIMITED TO, THE IMPLIED WARRANTIES OF MERCHANTABILITY AND FITNESS FOR A PARTICULAR PURPOSE ARE DISCLAIMED. IN NO EVENT SHALL THE COPYRIGHT OWNER OR CONTRIBUTORS BE LIABLE FOR ANY DIRECT, INDIRECT, INCIDENTAL, SPECIAL, EXEMPLARY, OR CONSEQUENTIAL DAMAGES (INCLUDING, BUT NOT LIMITED TO, PROCUREMENT OF SUBSTITUTE GOODS OR SERVICES; LOSS OF USE, DATA, OR PROFITS; OR BUSINESS INTERRUPTION) HOWEVER CAUSED AND ON ANY THEORY OF LIABILITY, WHETHER IN CONTRACT, STRICT LIABILITY, OR TORT (INCLUDING NEGLIGENCE OR OTHERWISE) ARISING IN ANY WAY OUT OF THE USE OF THIS SOFTWARE, EVEN IF ADVISED OF THE POSSIBILITY OF SUCH DAMAGE.

1.2 - ARM CMSIS DSP, 1.4.1

BSD-3-Clause

Copyright © 2010-2013 ARM Limited. All rights reserved.

All rights reserved.

Redistribution and use in source and binary forms, with or without modification, are permitted provided that the following conditions are met:

- Redistributions of source code must retain the above copyright notice, this list of conditions and the following disclaimer.
- Redistributions in binary form must reproduce the above copyright notice, this list of conditions and the following disclaimer in the documentation and/or other materials provided with the distribution.
- Neither the name of ARM nor the names of its contributors may be used to endorse or promote products derived from this software without specific prior written permission.

THIS SOFTWARE IS PROVIDED BY THE COPYRIGHT HOLDERS AND CONTRIBUTORS "AS IS" AND ANY EXPRESS OR IMPLIED WARRANTIES, INCLUDING, BUT NOT LIMITED TO, THE IMPLIED WARRANTIES OF MERCHANTABILITY AND FITNESS FOR A PARTICULAR PURPOSE ARE DISCLAIMED. IN NO EVENT SHALL COPYRIGHT HOLDERS AND CONTRIBUTORS BE LIABLE FOR ANY DIRECT, INDIRECT, INCIDENTAL, SPECIAL, EXEMPLARY, OR CONSEQUENTIAL DAMAGES (INCLUDING, BUT NOT LIMITED TO, PROCUREMENT OF SUBSTITUTE GOODS OR SERVICES; LOSS OF USE, DATA, OR PROFITS; OR BUSINESS INTERRUPTION) HOWEVER CAUSED AND ON ANY THEORY OF LIABILITY, WHETHER IN CONTRACT, STRICT LIABILITY, OR TORT (INCLUDING NEGLIGENCE OR OTHERWISE) ARISING IN ANY WAY OUT

OF THE USE OF THIS SOFTWARE, EVEN IF ADVISED OF THE POSSIBILITY OF SUCH DAMAGE.

1.3 - ARM CMSIS Cortex-M Core, 3.20

BSD 3-Clause

Copyright © 2009 - 2013 ARM LIMITED

All rights reserved.

Redistribution and use in source and binary forms, with or without modification, are permitted provided that the following conditions are met:

- Redistributions of source code must retain the above copyright notice, this list of conditions and the following disclaimer.
- Redistributions in binary form must reproduce the above copyright notice, this list of conditions and the following disclaimer in the documentation and/or other materials provided with the distribution.
- Neither the name of ARM nor the names of its contributors may be used to endorse or promote products derived from this software without specific prior written permission.

THIS SOFTWARE IS PROVIDED BY THE COPYRIGHT HOLDERS AND CONTRIBUTORS "AS IS" AND ANY EXPRESS OR IMPLIED WARRANTIES, INCLUDING, BUT NOT LIMITED TO, THE IMPLIED WARRANTIES OF MERCHANTABILITY AND FITNESS FOR A PARTICULAR PURPOSE ARE DISCLAIMED. IN NO EVENT SHALL COPYRIGHT HOLDERS AND CONTRIBUTORS BE LIABLE FOR ANY DIRECT, INDIRECT, INCIDENTAL, SPECIAL, EXEMPLARY, OR CONSEQUENTIAL DAMAGES (INCLUDING, BUT NOT LIMITED TO, PROCUREMENT OF SUBSTITUTE GOODS OR SERVICES; LOSS OF USE, DATA, OR PROFITS; OR BUSINESS INTERRUPTION) HOWEVER CAUSED AND ON ANY THEORY OF LIABILITY, WHETHER IN CONTRACT, STRICT LIABILITY, OR TORT (INCLUDING NEGLIGENCE OR OTHERWISE) ARISING IN ANY WAY OUT OF THE USE OF THIS SOFTWARE, EVEN IF ADVISED OF THE POSSIBILITY OF SUCH DAMAGE.

1.4 - NanoPb, 0.3.9.9

Zlib

Copyright © 2011 Petteri Aimonen <jpa at nanopb.mail.kapsi.fi>

This software is provided 'as-is', without any express or implied warranty. In no event will the authors be held liable for any damages arising from the use of this software.

Permission is granted to anyone to use this software for any purpose, including commercial applications, and to alter it and redistribute it freely, subject to the following restrictions:

1. The origin of this software must not be misrepresented; you must not claim that you wrote the original software. If you use this software in a product, an acknowledgment in the product documentation would be appreciated but is not required.
2. Altered source versions must be plainly marked as such, and must not be misrepresented as being the original software.
3. This notice may not be removed or altered from any source distribution.

2 - Warranty Disclaimer

This product contains Open Source Software components which underly Open Source Software Licenses. Please note that Open Source Licenses contain disclaimer clauses. The text of the Open Source Licenses that apply are included in this manual under "Legal Information and Licenses".

Servicekontakte
Service Contacts
Contacts de Service
Contactos de Servicio
Контакты сервисных центров



<https://www.bosch-pt.com/serviceaddresses>

Garantiebedingungen
Guarantee Conditions
Conditions de Garantie
Condiciones de Garantía
Условия гарантии



<https://www.bosch-pt.com/guarantee/202601>